



148 x 298 x 130 mm

Bouteille de savon de 500 ml

- Distributeur de savon liquide à capteur en acier inoxydable (acier au nickel-chrome EN 1.4404) robuste, réducteur de germes et d'entretien facile.
- Boîtier intégralement en acier inoxydable ; tous les angles entièrement soudés, surfaces visibles mates rectifiées et brossées. Autres surfaces disponibles : voir ci-dessous.
- Face avant conique avec creux arrondi vertical.
- Pompe à savon sans contact et antifuite actionnable par module électronique EWAR®.
- Prévue pour des bouteilles courantes de savon liquide ou de lotion pour les mains de 500 ml à usage unique.
- Perforations carrées pour indication de niveau.
- Rechargeable, accès par battant frontal verrouillable doté d'une protection antichute.
- Serrure cylindrique à fermeture universelle en zinc moulé sous pression anticorrosion.
- Module électronique à deux piles rondes LR14. Bloc secteur disponible en option.
- Pièces d'usure remplaçables par module.
- Montage : au moyen de quatre vis à travers les encoches en trou de serrure et un trou antivol en option dans la paroi arrière.
- Article livré avec matériel de fixation et premier remplissage de savon.
- Poids, emballage individuel inclus : 3,3 kg



Proposition de texte pour les spécifications :

Distributeur de savon liquide à capteur en acier inoxydable (acier au nickel-chrome EN 1.4404) pour montage en saillie. Boîtier intégralement en acier inoxydable ; tous les angles entièrement soudés, surfaces visibles mates rectifiées et brossées. Face avant conique avec creux arrondi vertical. Avec pompe à savon sans contact et antifuite. Prévue pour des bouteilles courantes de savon liquide ou de lotion pour les mains de 500 ml à usage unique. Perforations carrées pour indication de niveau. Rechargeable, accès par battant frontal verrouillable doté d'une protection antichute. Serrure cylindrique à fermeture universelle en zinc moulé sous pression anticorrosion. Article livré avec matériel de fixation, piles et premier remplissage de savon.

Dimensions : 148 x 298 x 130 mm

Réf. art. L109e

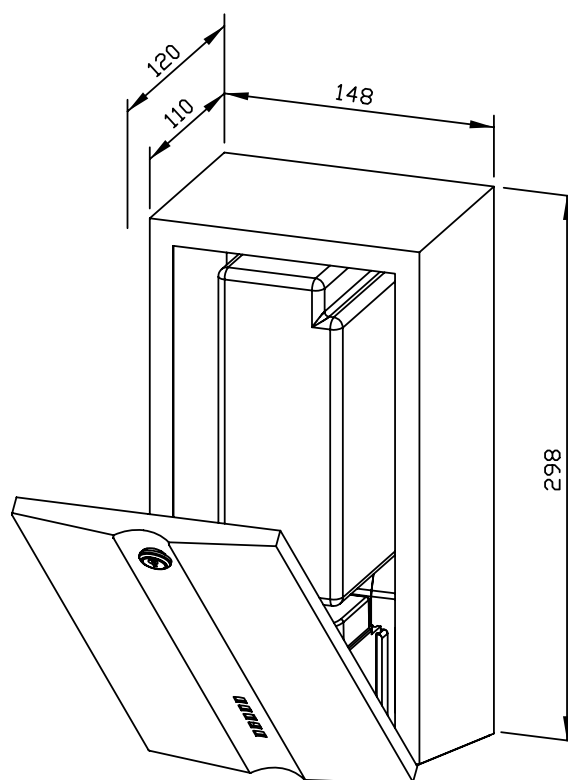

Accessoires en option

Réf.

Bloc secteur pour module électronique

923 060

Surfaces disponibles

Réf.

mat rectifié (standard)

828 510

(coloré) plastifié

829 510