

# DISTRIBUTEUR DE SERVIETTES À MONTER DANS UNE ARMOIRE WP175



298 x 298 x 121 mm

env. 500 serviettes en papier

- Distributeur de serviettes en acier inoxydable (acier au nickel-chrome EN 1.4301) robuste, réducteur de germes et d'entretien facile.
- À monter dans armoire installée sur site.
- Boîtier intégralement en acier inoxydable ; surfaces visibles mates rectifiées et brossées.
- Avec ouverture emboutie pour extraction aisée du papier.
- Prévue pour env. 500 serviettes en papier courantes, pliées en accordéon.  
Dimensions du papier (plié) : 240-250 mm x 100-115 mm. Rechargeable par le haut.
- Montage : au moyen de quatre vis à travers les encoches en trou de serrure et un trou antivol en option dans la paroi arrière.
- Article livré avec matériel de fixation, indicateur autocollant « Papier » et un paquet de mouchoirs en papier.
- Poids, emballage individuel inclus : 2,4 kg



## Proposition de texte pour les spécifications :

Distributeur de serviettes en acier inoxydable (acier au nickel-chrome EN 1.4301) pour montage en armoire. Boîtier intégralement en acier inoxydable ; surfaces visibles mates rectifiées et brossées. Avec ouverture d'extraction de papier emboutie, quantité de remplissage env. 500 serviettes en papier. Rechargeable par le haut. Article livré avec matériel de fixation, indicateur autocollant « Papier » et un paquet de mouchoirs en papier.

Dimensions : 298 x 298 x 121 mm

Réf. art. WP175

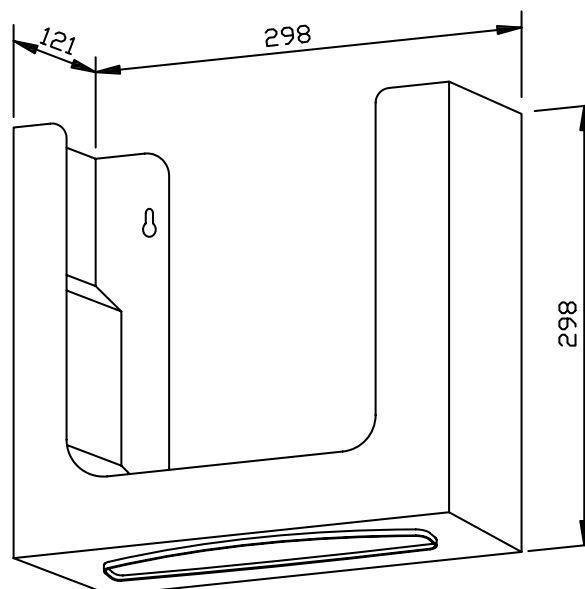

Surface disponible	Réf.
mat rectifié	727 055

## Ernst Wagner GmbH & Co. KG

Ernst-Abbe-Straße 21 · D-72770 Reutlingen · Tel.: +49712151539-0 · Fax: -20  
info@wagner-ewar.de · www.wagner-ewar.de

WAGNER  
EWAR